

Reliability in Action

SDLG L948

Lastikli yükleyici



L948

109 kW nominal güç çıkışına sahip 6 silindirli SDLG Stage IIIA motor, yan otomatik ZF şanzıman ve SDLG akslarını kullanarak yüksek torku motordan tekerleklerle aktarır.

İyi donanımlı ROPS/FOPS kabin, yükleyici kovası ve bomun tek joystick ile çalıştırılmasına olanak tanır. Çok iyi görünürlüğe sahip konforlu ve ergonomik çalışma ortamı sunar.

Zemin düzeyinde üstün koparma kuvvetleri için mükemmel uyumlu Z-bar bağlantısı ile donatılmıştır. Ayrıca L948 için farklı uygulamalara uygun çok sayıda ek ataşman da mevcuttur.

L948, standart olarak 2,3 m³ kova ile donatılmıştır ve 4000 kg nominal yük kapasitesine sahiptir.



İşiniz için doğru makineyi tercih ederken yüksek maliyetlere katlanmak zorunda değilsiniz. Güvenilirlik ve yüksek performans sağlayan ekipmanlar bir araya gelerek 13,6 tonluk **SDLG L948**'i sizin için mükemmel bir seçim yapar. **L948**, üstün çekiş gücü, mükemmel koparma kuvveti ve sağlam bir yapı sunar. Tüm SDLG Lastikli yükleyici modelleri, çalışırken güvenilir olmalarını sağlamak için zorlu testlerden geçirilir.

Kapsamlı satış sonrası hizmetlerimiz ile her zaman yanınızdayız. Türkiye'nin dört bir yanındaki servislerimiz ile makina bakımlarınızı zamanında yapıyor makina maliyetlerinizi düşürüyoruz. SDLG İş Makinalarınıza uygun fiyatlar ile yedek parça tedarik ediyor işte kalma sürenizi maksimuma taşıyoruz.





MAKİNANIZDAN YÜKSEK PERFORMANS ELDE EDİN

Farklı kova seçenekleri ile üretim kapasitenizden ödün vermeden çalışmaya devam edin. Standart olarak sunulan yağ banyolu hava filtresi ile havadaki partiküllerin makinanızın hava sirkülasyon sistemine dahil olmasını engelleyerek işte kalma sürenizi maksimuma taşıyın.

ÇOK AMAÇLI KULLANIMI SAYESİNDE DAHA VERİMLİ ÇALIŞMA ORTAMI

Düşük yakıt tüketimi sunan SDLG SD60B motor ile verimli bir çalışma ortamı yaratın. Opsiyonel olarak sunulan ataşman braketi ile forklift çatalı ve kova geçişlerini zaman kaybetmeden gerçekleştirebilirsiniz.



Sadelikten G

Geniş ataşman yelpazesi

- Hidrolik Ataşman Braketi opsiyonu ile farklı malzemeler arasında hızlı geçişler yapabilirsiniz.
- Lastikli yükleyicinizi farklı uygulamalara tam olarak uyarlayın
- Opsiyonel ataşmanlar ile çok yönlü lastikli yükleyici;
Forklift Çatalı
Hafif Malzeme Kovası
Yandan Boşaltma Kovası
Tomruk Ataşmanı

Hidrolik sistem

- Ataşmanın operatör tarafından joystick ile kontrol edilmesi
- 3. hidrolik fonksiyonlar hidrolik ataşmanların kullanımına imkan tanır

Kolay bakım daha fazla kullanılabilirlik

- Kolay erişilen kapaklar ve servis noktaları
- Gruplanan basınç kontrol konektörleri
- Yağlama noktalarına kolay erişim, düşük bakım süresi
- Güvenli servis için iyi tasarlanmış basamaklar

Kova

- SDLG tasarım taşıma ve yükleme kovası, kovanın daha hızlı ve verimli doldurulmasını sağlar
- Aşınma plakası ve paralel yan kesiciler sayesinde mükemmel kapasitesi ile daha uzun çalışma ömrü
- Genel Amaç, hafif malzeme , kaya ve yandan boşaltmalı kova seçenekleri mevcuttur

SDLG kabin, daha verimli bir iş yeri

- Operatör dostu, zengin donanımlı ve klimalı ROPS/FOPS kabin
- Ayarlanabilir direksiyon, koltuk, kolçak
- Sağ tarafta kayarak açılan pratik açılabilir pencere
- Ön ve arka halojen farlar iyi bir görüş alanı sağlar



Gelen Güven

SDLG şasiler

- SDLG patentli ön ve arka şasi yapısı, şasiler arası dengeli yük dağılımı sağlar
- Yüksek kaliteli çelik yapı, üstün mukavemet ile birlikte çalışma istikrarı da sağlar
- 37° dönüş açısına sahip belden kırmalı şasi yapısı

Yakıt tasarrufu sağlayan düşük emisyon değerlerinde yüksek performanslı motor

- Stage IIIA onaylı, turboşarjlı 6 silindir SDLG SD60B motor

SDLG şanzıman

- Güçlü geçişlere sahip elektrohidrolik vites değiştirme kontrolü
- 4 ileri 3 geri vites seçeneği

SDLG'nin kendi ürettiği akslar

- SDLG'nin kendi ürettiği aktarma organları
- Uzun kullanım ömrü sunan yağlanmış arka aks yatakları

Yumuşak ve etkili frenleme

- Uzun ömürlü, kolay bakım yapılabilen hava döngüsü ile soğutulabilen etkili fren sistemi
- Basit fren disk kontrolü imkanı





Neden SDLG ?

Z Bar

SDLG L948 Z Bar, zorlu uygulamalarda dahi yüksek koparma kuvveti sağlar. Yüksek kaldırma kapasitesi sayesinde, tamamen yüklü kovalar ve diğer ataşmanlar maksimum yüksekliğe kaldırabilir.

Yağ Banyolu Hava Filtresi

Çalışma ortamınızdaki havaya ön filtreleme uygulayarak, yüksek partikül oranına sahip havanın motora ulaşmasını önler, bakım maliyetlerini azaltır. Makina performansınızın tozdan etkilenmesini minimuma indirir.

Yüksek Maliyetlere Katlanmak Zorunda Değilsiniz

SDLG İş makinalarının sunmuş olduğu avantajlı yedek parça ve bakım masrafları ile işletme maliyetlerinizi kontrol altında tutun, maksimum karlılık elde edin. Yüksek yedek parça bulunabilirliği ve kapsamlı satış sonrası ağıımız ile Türkiye'nin dört bir yanında hizmetinizdeyiz.

Standart Donanım

- Şanzıman ayırma özelliği
- SDLG SD60B motor
- ZF yarı otomatik şanzıman 4 ileri 3 geri
- 2,3 m³ genel amaç kovası
- Ayarlanabilir koltuk, direksiyon kaidesi
- Flash bellek destekli radyo mp3 çalar
- Dönüş sinyali, tehlikeli gösterge lambaları
- Ayarlanabilir bom ve kova hareketi
- Yakıt seviye göstergesi
- Saat ölçer ve hız göstergesi
- Uyarı ve gösterge lambası
- 2 ön ışık
- Döner tepe lambası

- Klimalı kabin
- Perfore servis platformu
- Direksiyon topuzu
- Aydınlatmalı kontrol paneli
- Ön ve arka cam sileceği
- 4 adet çalışma lambası
- Park lambası
- Geri vites ikazı
- Açılabilir kabin sağ cam
- Dış arka dikiz aynası
- İç arka dikiz aynası
- 20,5- 25 radyal lastik
- Geri görüş kamerası
- Yağ Banyolu Hava Filtresi

Opsiyonel Donanım

- Kaya kovası
- Hafif malzeme kovası

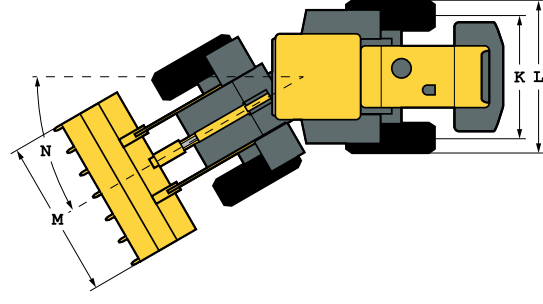
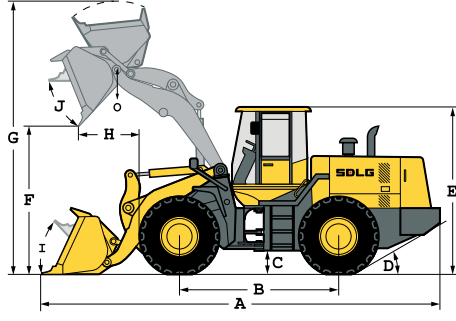

Açıklama	Teknik Özellik
Çalışma ağırlığı	13.650 kg
Standart kova kapasitesi	2,3 m ³
Kaldırma kapasitesi (nominal yük)	4.000 kg
Tam dönüşte statik devrilme yükü	8.367 kg
Maksimum koparma kuvveti	140 kN
Boyutlar	
A. Genel uzunluk	7.340 mm
B. Tekerlek tabanı	3.000 mm
C. Yerden yükseklik	440 mm
D. Arka yaklaşma açısı	29°
E. Genel yükseklik	3.300 mm
F. Boşaltma yüksekliği	2.950 mm
G. Genel çalışma yüksekliği	5.085 mm
H. Boşaltma erişimi	1.055 mm
I. Geri yuvarlanma açısı zemin düzeyi	45°
J. Geri yuvarlanma düzeyi tam yükseklik	45°
K. İz genişliği	2.054 mm
L. Makine genişliği	2.574 mm
M. kova genişliği	2.762 mm
N. Direksiyon açısı	37°
O. Pim yüksekliği	3 840 mm
Motor*	
Model	SDLG SD60B
Tip	Su soğutmalı, 4 strok, Sıralı 6 silindir, doğrudan enjeksiyon, turbo şarjlı
Nominal güç (SAE J1349)	109 kW @ 2 200 dev/dak
Maksimum tork	750 Nm

* Motor tipi, pazara göre değişebilir

Açıklama	Teknik Özellik
Şanzıman	
Tip	Sabit mil, elektrohidrolik mil
Vites sayısı	4 ileri, 3 geri
Maksimum seyahat hızı	İleri 31 km/sa Geri 20 km/sa
Tahrik tipi	4 tekerlekten çekiş
Lastik boyutu	20,5 - 25
Lastik basıncı	Ön 48-51 psi Arka 40-43 psi
Servis freni tipi	Tam hidrolik kuru disk fren
El freni	Tambur
Servis doldurma kapasiteleri	
Yakıt	210 L
Hidrolik yağ	128 L
Akslar (ana ve son tahrikler)	2 × 26 L
Motor	16 L
Şanzıman	35 L
Hidrolik	
Tip	Tek kol hidrolik pilot kontrol
Bom kaldırma zamanı	5,68 sn
Toplam devir zamanı	9,89 sn



Fatih Mah. Katip Çelebi Cad.
No:43 Tuzla-İstanbul/Turkey
Tel. +90 216 581 80 00
www.ascendum.com.tr

